

RENAULT RAFALE

E-TECH 4X4

300 HK PLUG-IN HYBRID



Att sikta högre inspirerar till förnyelse

Renault Rafale är designad för förbättrad prestanda och hyllar varumärkets pionjärande. Tidigare i luften med Caudron-Renault Rafale, och nu på vägen. Samma beslutsamhet och djärvhet i kombination med den mest avancerade tekniken: E-Tech 4x4 300 hk-motor, 4Control advanced-system⁽¹⁾, solarbay[®]-takfönster i fotokromatiskt glas⁽²⁾.



Teknik, prestanda och smidighet samsas för energisk körglädje.

**plug-in hybrid
4x4 300 hk**

**atelier Alpine-
version med
chassi utformat
av Alpine
Engineering⁽³⁾**

**4Control
advanced-
system⁽¹⁾**

**stort solarbay[®]-
takfönster i
fotokromatiskt
glas⁽²⁾**

**openR link-
multimediasystem
med Google inbyggt⁽⁴⁾**

(1) tillval, beroende på version. (2) tillval. (3) endast tillgänglig för Atelier Alpine-versionen. (4) Google, Google Play, Google Maps, Waze och andra märken är varumärken som tillhör Google LLC.

Interaktiv meny

01. design

02. körglädje

03. körupplevelse

04. multimedia

05. säkerhet

06. kund Anpassning

en djärv design

Renault Rafales design är inspirerad av flygindustrin och efterliknar precisionen och följsamheten hos ett flygplan. Med sin sportiga silhuett, skulpterade linjer, distinkta ljussignatur och flytande bakspoiler omdefinierar Renault Rafale ordet "djärv".



Frontgrillen har en design bestående av romber som skapar ett visuellt budskap och grafisk interaktion. Baktill avslutas linjerna med en spoiler, medan de specifika 21 tums-fälgarna* medför en distinkt look.

* endast atelie Alpine



Sportsätena⁽¹⁾ med förstärkta sidor bidrar till att skapa en körupplevelse som kombinerar komfort och stöd. Alpine-logotypen är placerad på framsätenas ryggstöd och tänds och pulserar likt hjärtslag så fort föraren närmar sig bilen. Klädseln är försedd med blå, vita och röda sömmar.



Klädsel av 60 % återvunnen Alcantara^{®(1)}

(1) enligt ISO-standard 14021.

[bygg din bil →](#)

[meny ↑](#)

E-Tech 4x4 300 hk plug-in hybrid

upp till
1 000 km
total räckvidd⁽¹⁾

upp till
105 km
av räckvidden i
helt eldrivet läge⁽²⁾

från
12 g/km
koldioxid⁽²⁾



300 hk E-Tech 4x4 plug-in-hybrid kombinerar prestanda och effektivitet. Starterna är eldrivna, accelerationerna är skarpa och dynamiska. Tystnad, lyhördhet och följsamhet, oavsett om du kör i stan eller på landsvägen.

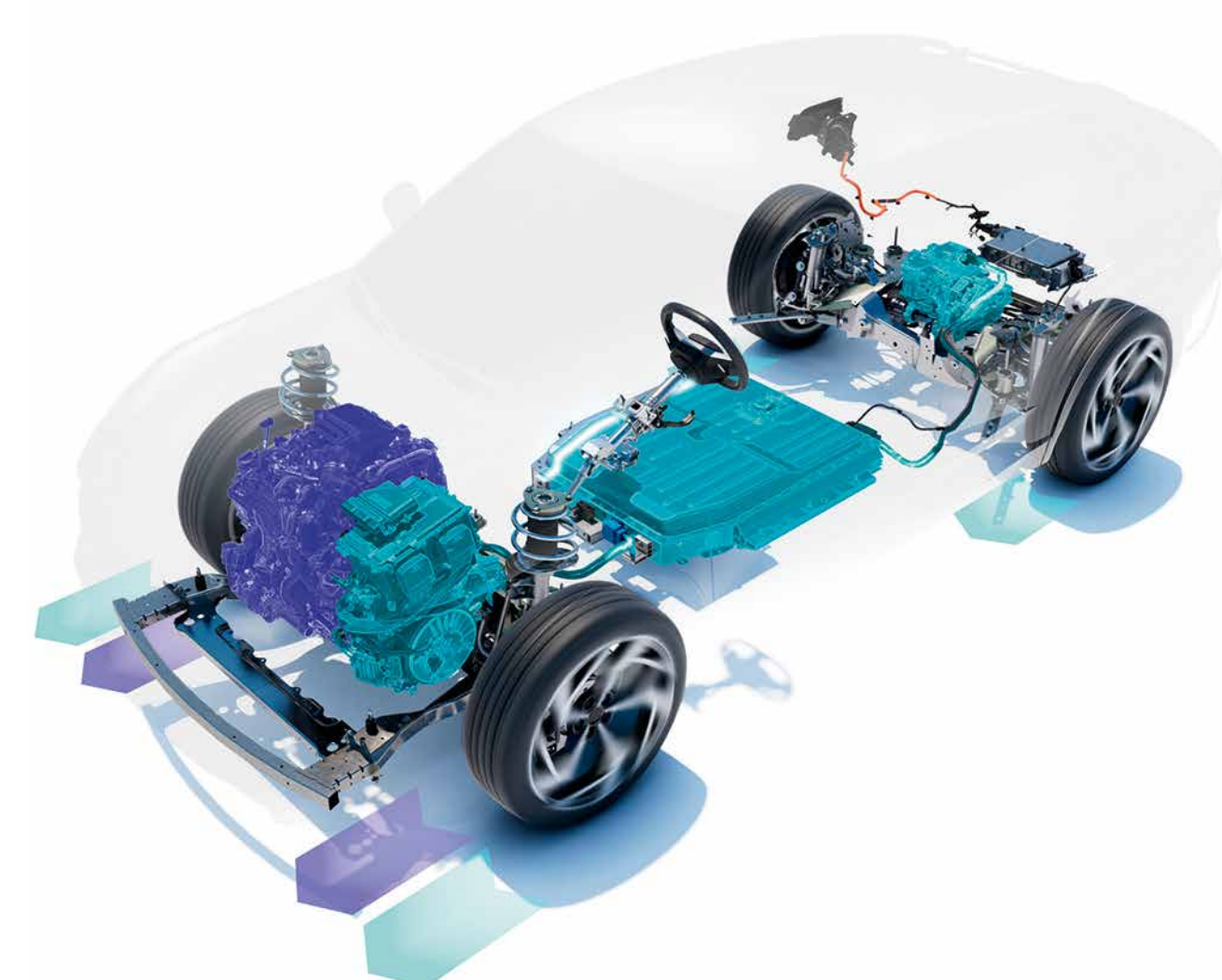



E-Tech 4x4 plug-in hybrid-motor på 300 hk

Med det uppladdningsbara batteriet på 22 kWh kan du köra upp till 105 km i 100 % eldrivet läge⁽²⁾ vilket motsvarar de flesta av dina dagliga resor. Ladda via ett eluttag eller en laddningsstation: i offentlig miljö, på jobbet eller hemma.

	E-Tech 4x4 300 hk plug-in hybrid
teknik	1 batteri med hög kapacitet + 2 eldrivna motorer + 1 förbränningsmotor + automatisk multimodal växellåda
Vridmoment för förbränningsmotor (Nm)	230 + 205 + 200 Nm
Batterikapacitet	22 kWh / 400 V
minskad förbrukning⁽³⁾	upp till 90 %
bränsleförbrukning⁽³⁾	från 0,5 l/100 km med ett 100 % laddat batteri från 5,8 l/100 km med ett oladdat batteri
koldioxidutsläpp⁽³⁾	från 12 g/km med ett 100 % laddat batteri från 132 g/km med ett oladdat batteri
energiåtervinning vid fartminskning och bromsning	ja
hantering av energiåtervinning	ja
eldriven hjälp till förbränningsmotorn	ja
acceleration	0 till 100 km/h på 6,4 sekunder
omkörningsprestanda	80 till 120 km/h på 4,0 sekunder
uppladdningsbar	i ett offentligt eluttag eller pol, på arbetet eller i hemmet + vid fartminskning och bromsning

(1) upp till 1 000 km räckvidd med full tank och fulladdat batteri enligt WLTP-data. (2) beroende på version, i WLTP-cykler från blandad körning. (3) i enlighet med WLTP-protokollet.

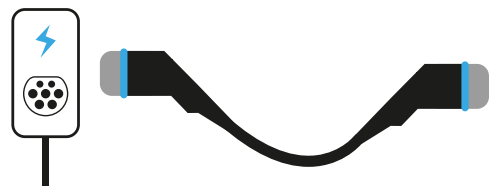
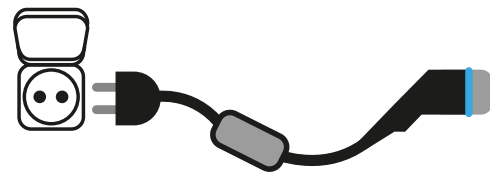
Hemma, på jobbet och på språng – ta del av ett brett utbud av skräddarsydda erbjudanden för laddning av Renault Rafale E-Tech 4x4 300 hk plug-in hybrid.

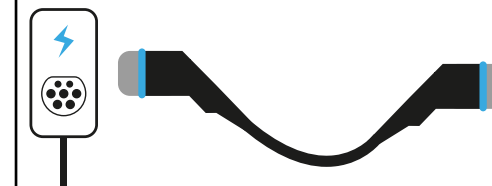
hemma		offentlig miljö	
laddningsstation för hemmabruk 7,4 kW AC	vanligt hushållsuttag 2,3 kW AC	offentlig laddningsstation 22 kW AC	offentlig laddningsstation 11 kW AC
Mode 3-kabel	mode 2-kabel standard flexi-laddkabel som tillbehör	Mode 3-kabel	Mode 3-kabel
			

laddning hemma eller på jobbet

max. 7,4 kW AC-laddning

Ladda Renault Rafale E-Tech 4x4 300 hk enkelt hemma med en väggmonterad laddningsstation. Använd det allmänna elnätet och ladda batteriet till 80 % på lite över 2 timmar vid en 7,4 kW-laddningsstation.

My Renault- appen

Kontrollera din räckvidd när som helst; starta laddningen på distans eller schemalägg den till tider med låg aktivitet.

4Control advanced

4Control advanced-systemet med fyrhjulsstyrning gör köregenskaperna tydliga, exakta och säkra. Perfekt kontroll i kurvor och svängar.



Svängradien på 10,4 m är jämförbar med radien hos en småbil.

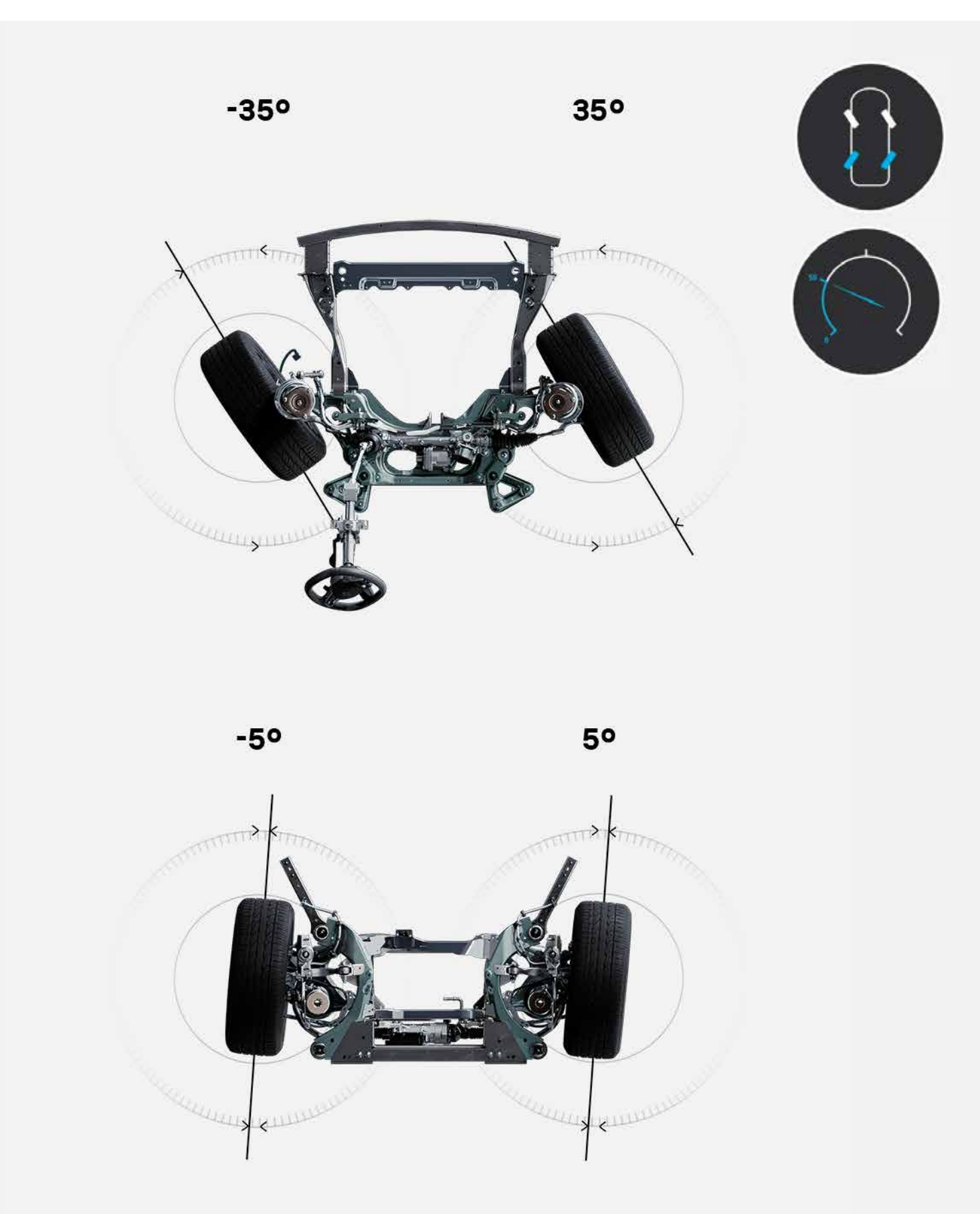

upp till 50 km/h vrids bakhjulen i motsatt riktning mot framhjulen för att minska svängradien och underlätta manövrering.

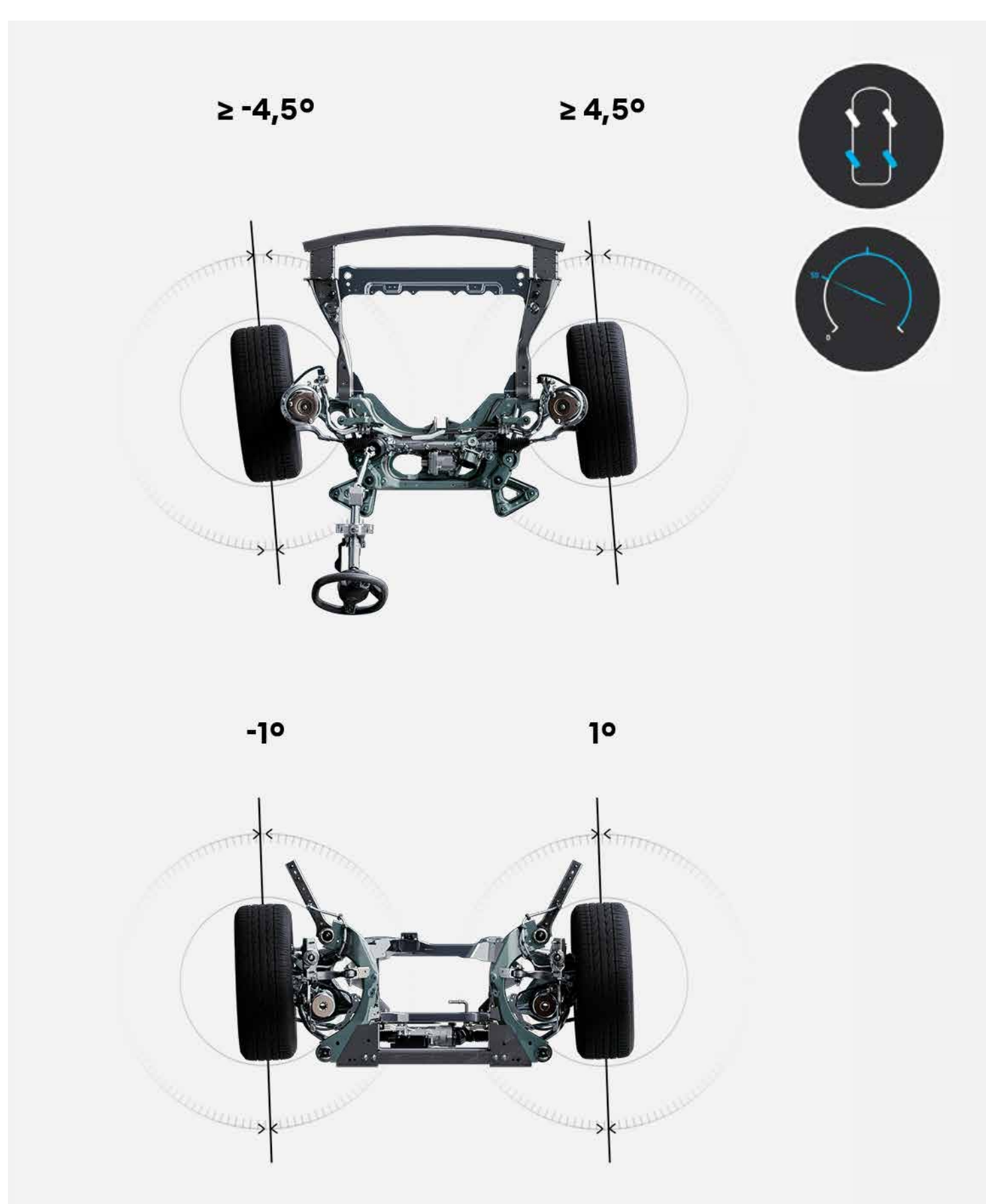

över 50 km/h vrids bakhjulen i samma riktning som framhjulen för att förbättra väghållningen och säkerheten.

atelier Alpine version

Versionen Renault Rafale atelier Alpine har samlat all expertis inom Alpine-teknik för att erbjuda en körupplevelse som kombinerar prestanda, kraft och smidighet: E-Tech 4x4 300 hk-motor från den senaste generationens plug-in hybridmotorer, sportigt chassi, aktiv fjädring med förutseende kamera och 4Control advanced-system med 4-hjulsstyrning.



Alpines ingenjörsteam har tagit fram ett chassi som kombinerar 4 komponenter för körglädje och som erbjuder precision, enastående grepp och drivkraft.

chassi och däck

Specifika krängningsdämpare för bästa grepp på alla typer av vägar med optimerad våghållning och 21-tums-chicane-fälgar för en unik look.

drivkraft för fyrhjulsdrift

Grepp och drivkraft optimeras oavsett förhållanden och typ av väg tack vare den permanenta fyrhjulsdriften.

aktiv fjädring med förutseende kamera

Kameran skannar av vägen i realtid och låter stötdämparna anpassa sig för att erbjuda den bästa kompromissen mellan komfort och chassirespons.

4Control advanced

4-hjulsstyrningen ger smidighet och dynamik vid medelhöga och höga hastigheter och enastående köregenskaper vid låga hastigheter. Tillsammans med multi-link-bakaxeln gör den körbanan tydlig, exakt och säker.

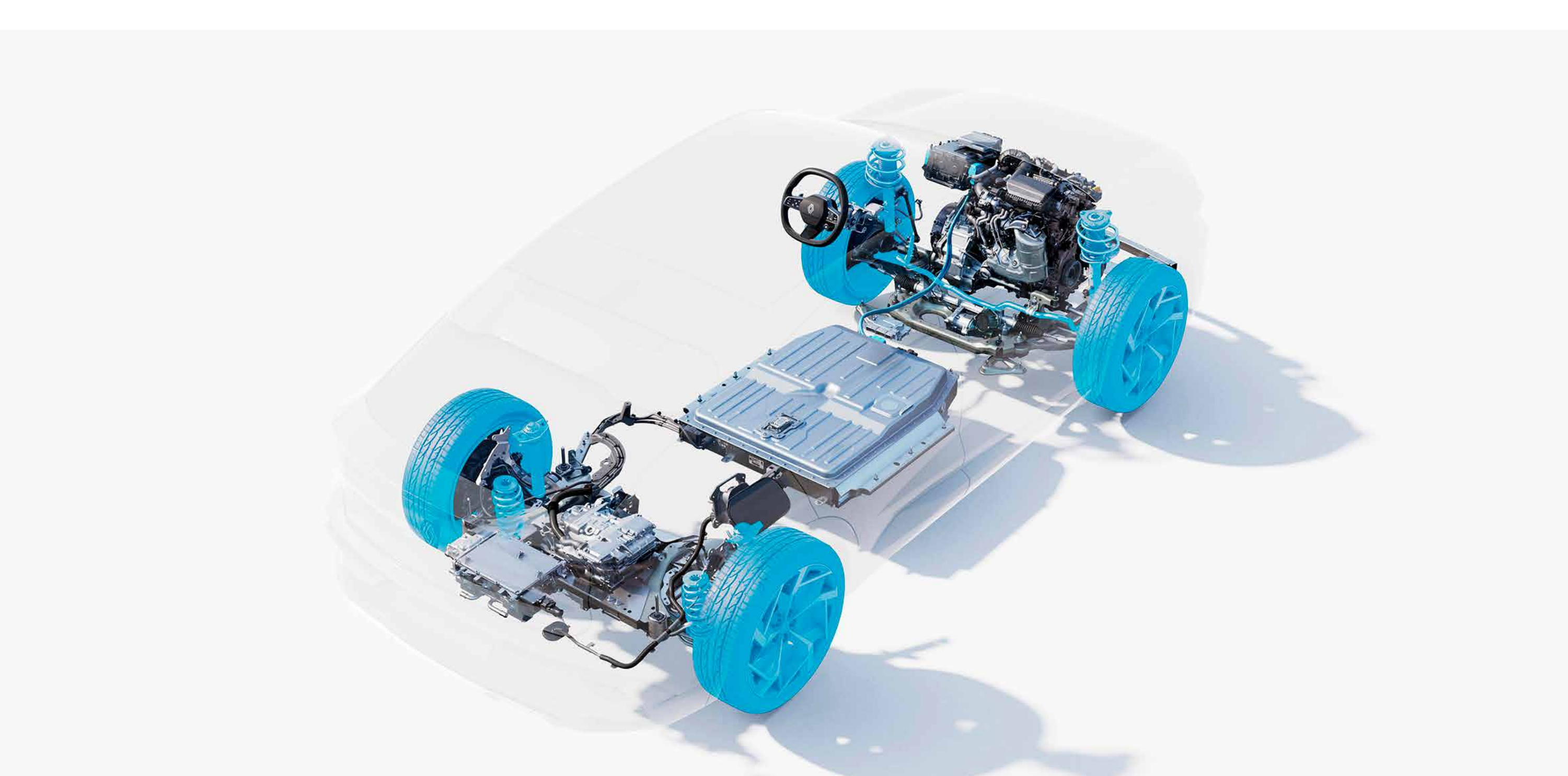

För att ytterligare anpassa din körstil kan du välja mellan en av tre kombinationer av chassiinställningar via Agility Control System: komfortläge, dynamiskt läge och sportläge påverkar ESC-nivån⁽¹⁾, den aktiva fjädringen med förutseende kamera och 4Control advanced-systemet.



	komfortläge	dynamiskt läge	sportläge
ESC-assistans	hög	hög	medelhög
smidighet/dynamik	minimal	medelhög	hög
adaptiv fjädring	flexibel	medelhög	fast

(1) ESC, elektronisk stabilitetskontroll.

bygg din bil →

meny ↑

innovativ kupé

I ergonomisk interiör med reglage runt ratten finns den ergonomiska kupén med reglage runt ratten. De 984 cm² stora openR-skärmarna och head-up-displayen är riktade mot föraren⁽¹⁾ och ger en digital yta med hög upplösning inne i bilen.



Solarbay[®]-takfönster med fotokromatiskt glas⁽²⁾, som mäter nästan 1 m² kan aktiveras manuellt eller med röstkommando via Google Assistant⁽³⁾. Med 4 olika nivåer på det fotokromatiska glaset bevaras ljusnivåerna och den termiska komforten ombord både sommar och vinter.

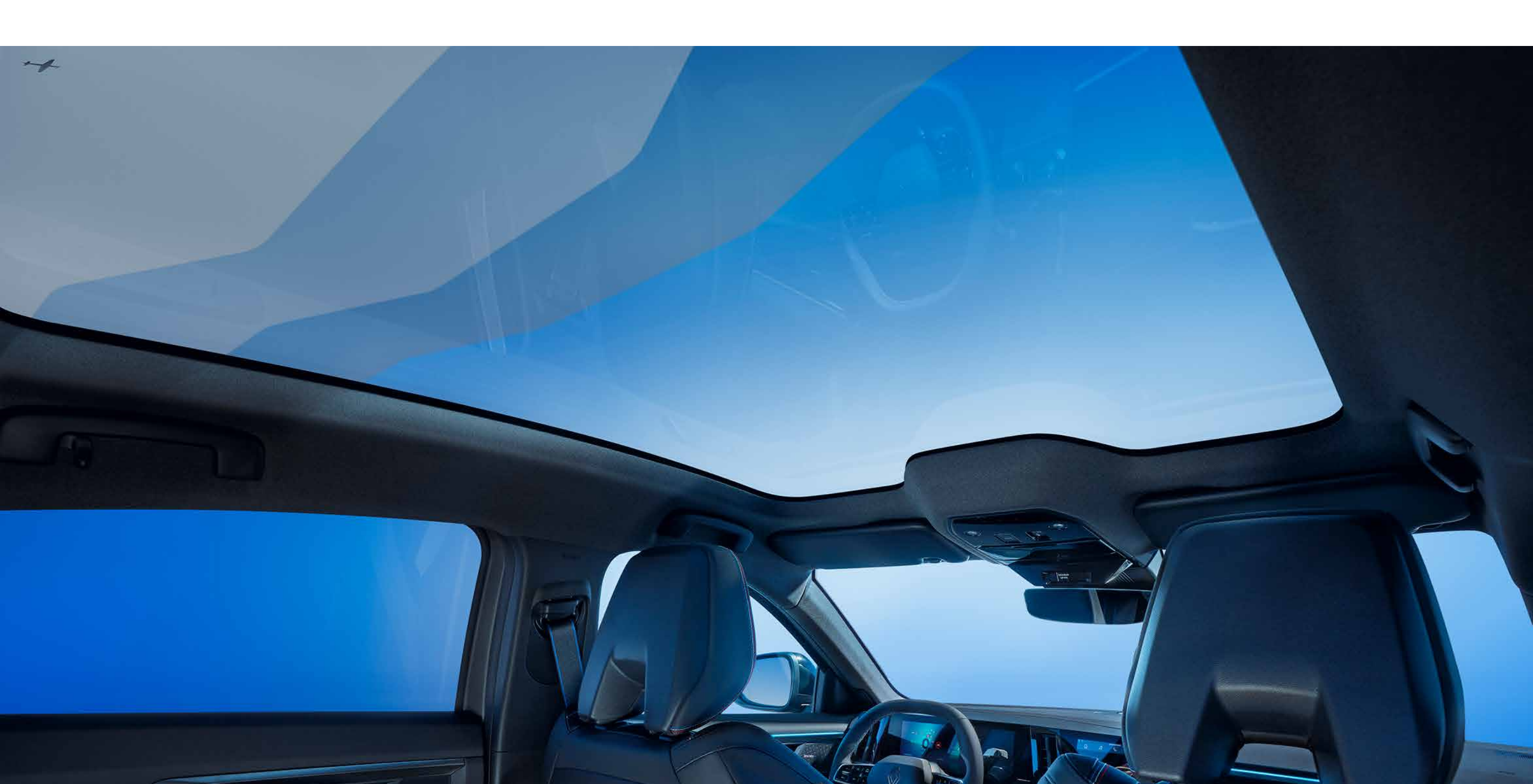

justerbar fotokromatisk effekt med 4 lägen (öppen/stängd) och 2 zoner (fram/bak)

Det smarta bakre armstödet är avsett för multimediaaktiviteter med förvaringsutrymme för smartphones och surfplattor, 2 USB-C-uttag och 2 utfällbara stöd för bekväm skärmvisning.

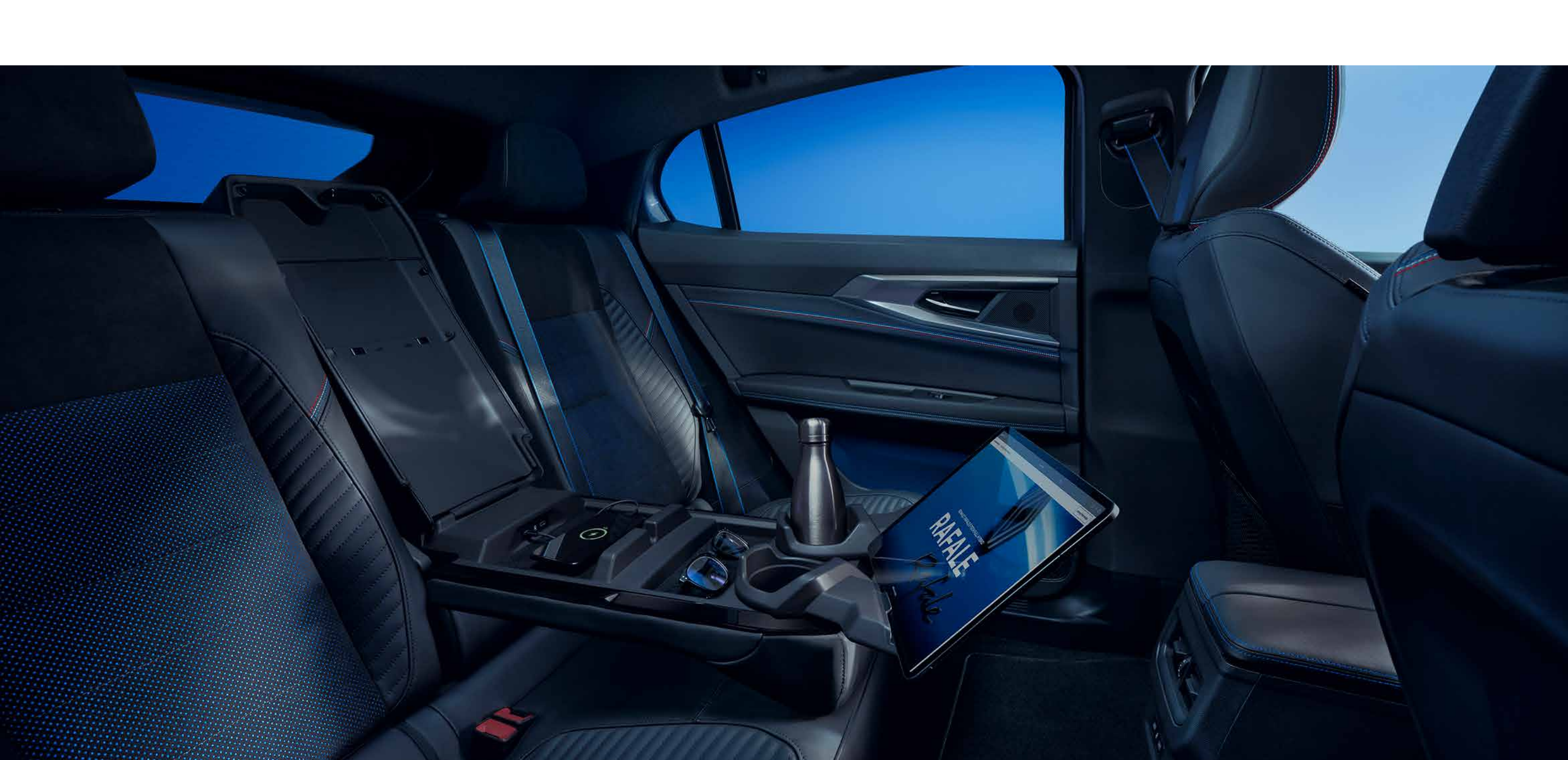

ett av de mest generösa benutrymmena på marknaden med 30,2 cm bak

Bagageutrymmet är generöst med en lastvolym på upp till 535 liter. Den lättillgängliga bakluckan drivs handsfree⁽⁴⁾ och kan rymma alla passagerares bagage.

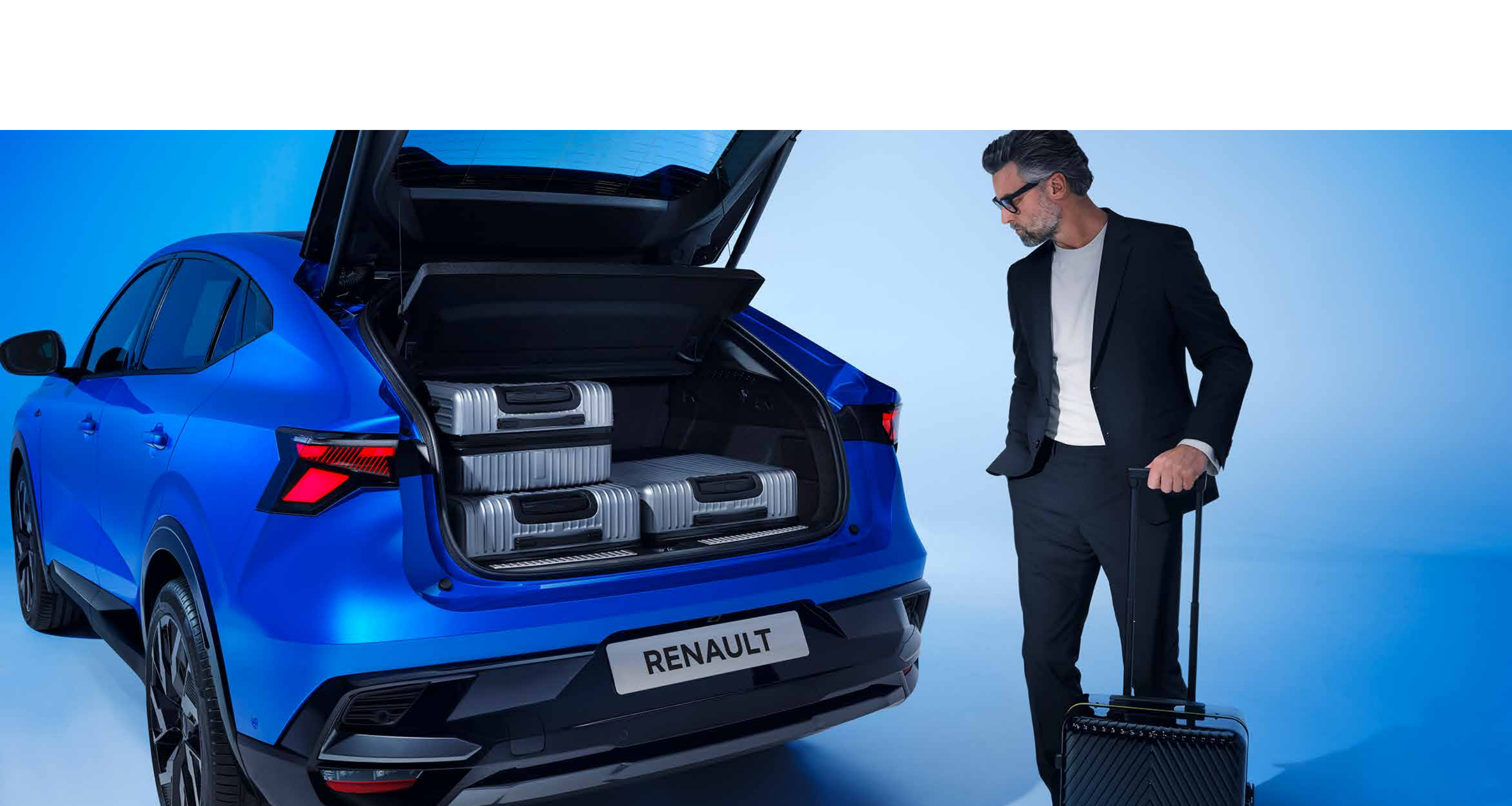

(1) tillval, beroende på version. (2) tillval. (3) My Renault, Google Maps och Google Assistant-anslutna tjänster ingår utan kostnad i 5 år från det datum din bil levereras. Google, Google Play, Google Maps, Waze och andra märken är varumärken som tillhör Google LLC. (4) endast tillgänglig på atelie Alpine-versionen.

bygg din bil →

meny ↑

openR link-multimedia-system med Google inbyggt

De 774 cm² stora openR-skärmarna ger tillgång till multimediasystemet openR link med Google⁽¹⁾ inbyggt. Det finns mer än 50 applikationer⁽²⁾ inklusive 11 Renault-partner via Google Play⁽³⁾ och ett brett utbud av anslutna tjänster och innehåll.



Vägarbeten, ändringar av trafikriktning – Google Maps⁽⁴⁾ uppdaterar din resa och erbjuder korrekt navigering även om nätverket är nere.



Röststyrning: säg "Hej Google..." och planera dina resor, justera temperaturen, ändra körläget. Röstassistenten finns där för dig.



Över 50 applikationer⁽²⁾ med exklusivt innehåll finns tillgängliga via Google Play⁽³⁾, inklusive Waze.



Några exempel:



Waze är en community-baserad navigationsapp som delar information i realtid. Waze ger dig sinnesfrid.



Få tillgång till alla dina favoritradiostationer live, när som helst, i Frankrike eller utomlands, med **Radioplayer for Renault**.



Upptäck berättelserna runt omkring dig med geolokaliserade ljudbubblor från **Karacal for Renault**. Gör varje resa till ett nytt äventyr.



Med **EasyPark** är det enkelt att planera för och boka plats på miljontals parkeringsplatser runtom i Europa. Ange resmålet adress eller navigera med hjälp av kartan.

Med appen My Renault⁽⁴⁾ kommer du åt bilens data, planerat underhåll, ser garantier, avtal och kan få personliga erbjudanden.

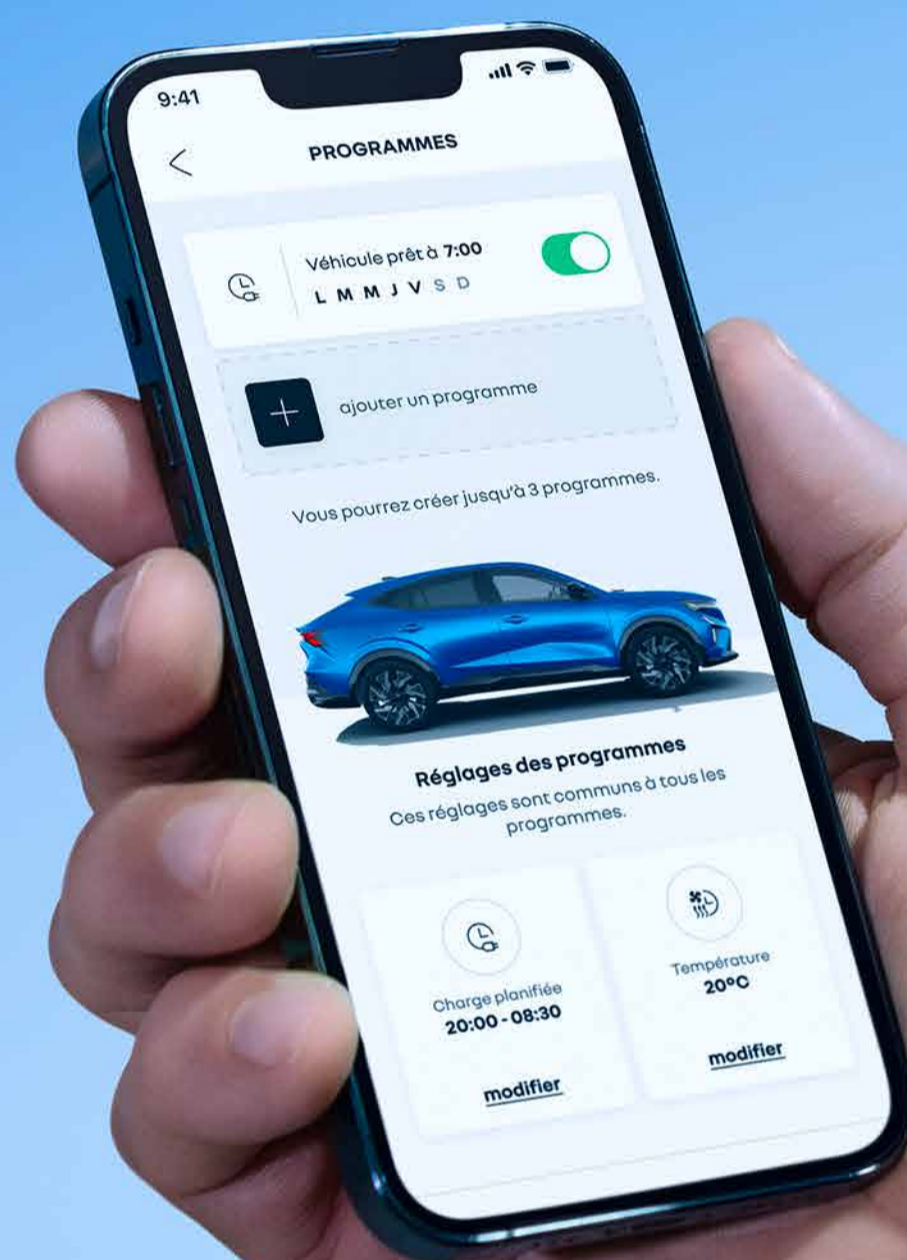

(1) Google, Google Play, Google Maps, Waze och andra märken är varumärken som tillhör Google LLC. (2) beroende på land. (3) för användningen av appar nedladdade från Google Play krävs ett datapaket. Du kan dela din telefons anslutning med din Renault för att använda apparna. Du kan också teckna ett erbjudande hos vår partner Orange (icke-bindande erbjudande), där de första 3 GB är gratis (gäller i 6 månader). (4) My Renault, Google Maps och Google Assistant-anslutna tjänster ingår utan kostnad i 5 år från det datum din bil levereras.

Harman Kardon[®], high-fidelity-ljud (tillval)

Passagerarutrymmet är perfekt ljudisolerat tack vare cocoon-effect-tekniken som utvecklats av Renault och som gör att du kan få ut så mycket som möjligt av high-fidelity-ljudet från Harman Kardon[®].

Fem lyssningslägen som utvecklats tillsammans med Jean-Michel Jarre optimerar ljudet efter den valda källan.

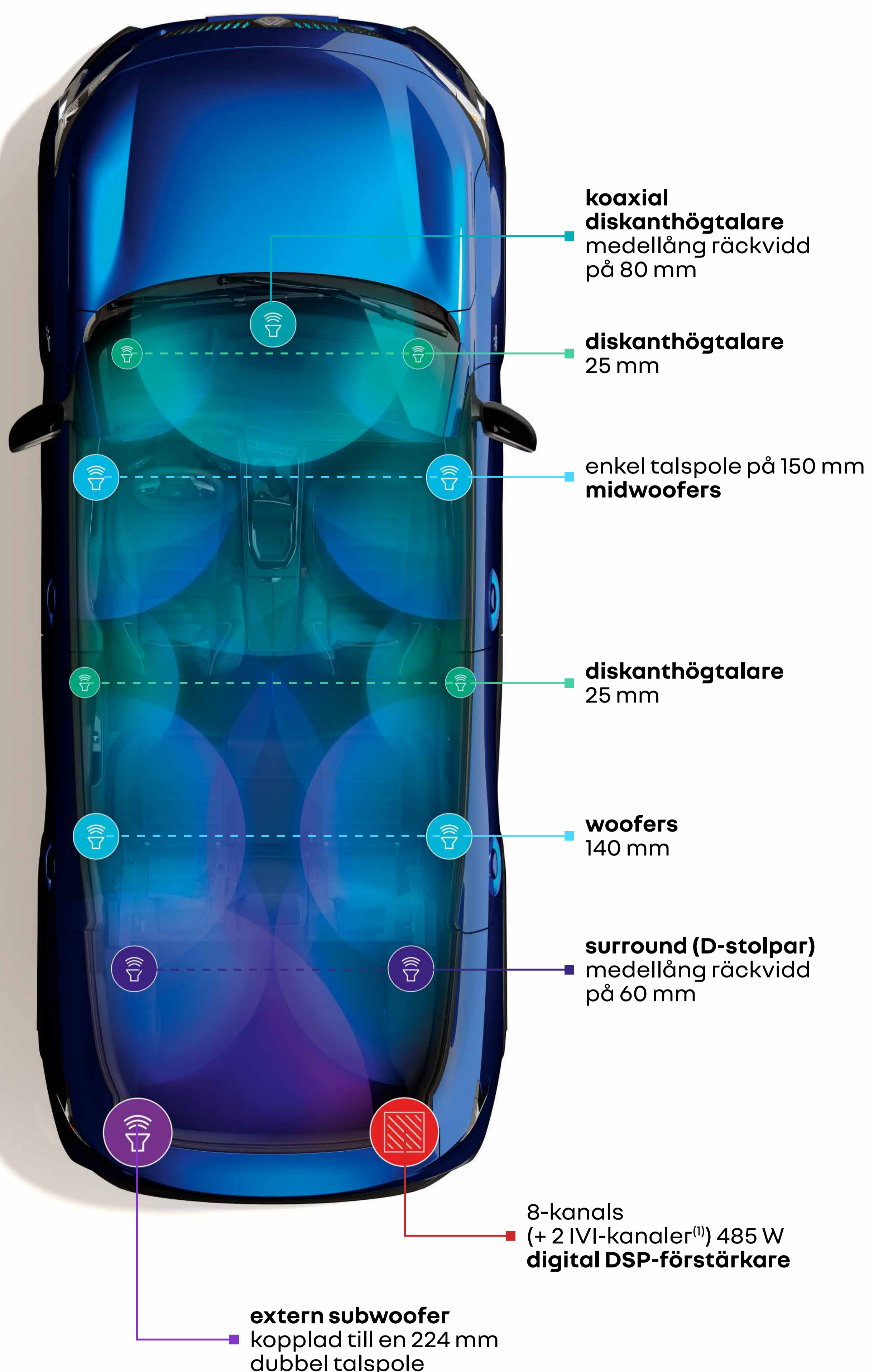

(1) Infotainment under körningen (IVI).

bygg din bil →

meny ↑

läser av, informerar & tipsar

Ditt "säkerhetsbetyg" är en bedömning av hur säkert du kör, och baseras på information om hastighet, kursstabilitet och säkerhetsavstånd under körning. Efter varje resa visas ett betyg mellan 0 och 100 som är tänkt att hjälpa dig att förbättra din körning.



"Säkerhetscoachen" hjälper dig att bli en bättre förare genom att använda säkerhetsbetyget och i realtid informera dig om potentiella risker på vägen, baserat på aktuell trafikdata.

05. säkerhet



Upp till 32 avancerade förarassistanssystem

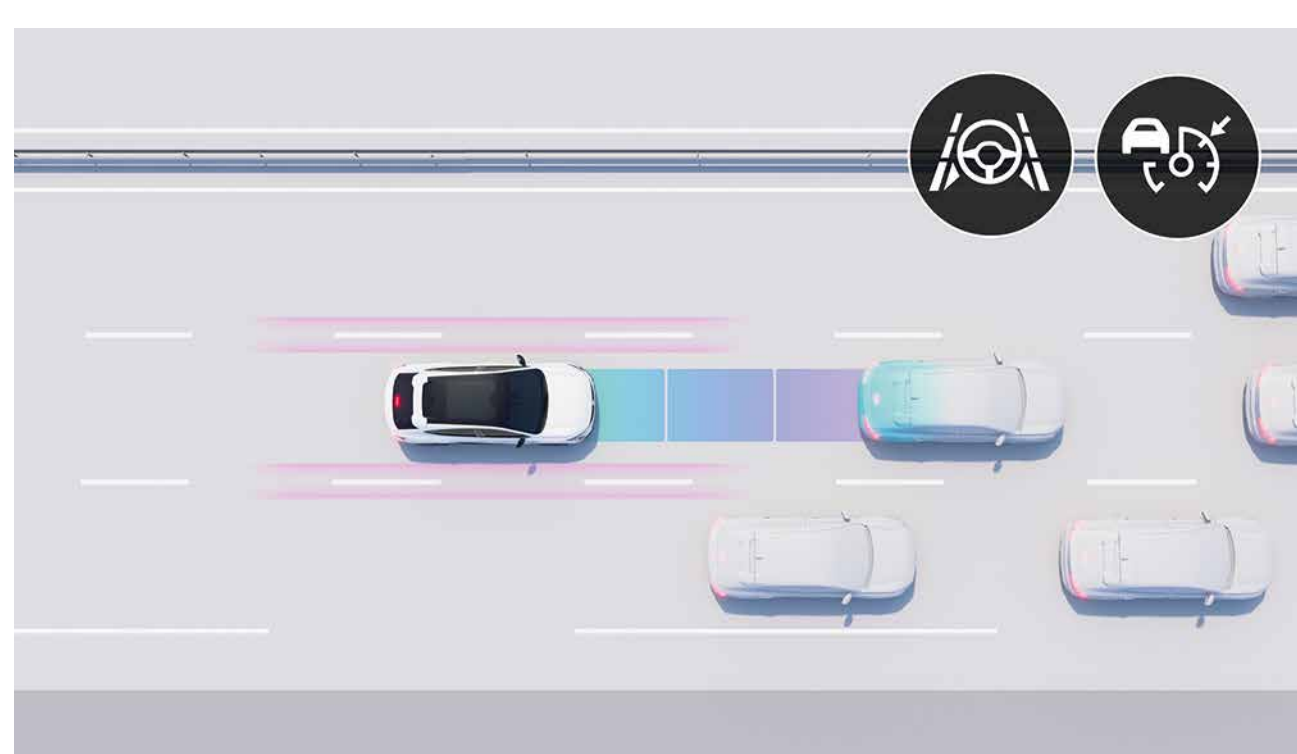

active driver assist⁽¹⁾

Detta system reglerar din hastighet genom att ta hänsyn till vägförhållandena, hålla säkra avstånd och se till att du håller dig i filen. När trafiken saktar ner stannar och startar bilen automatiskt.

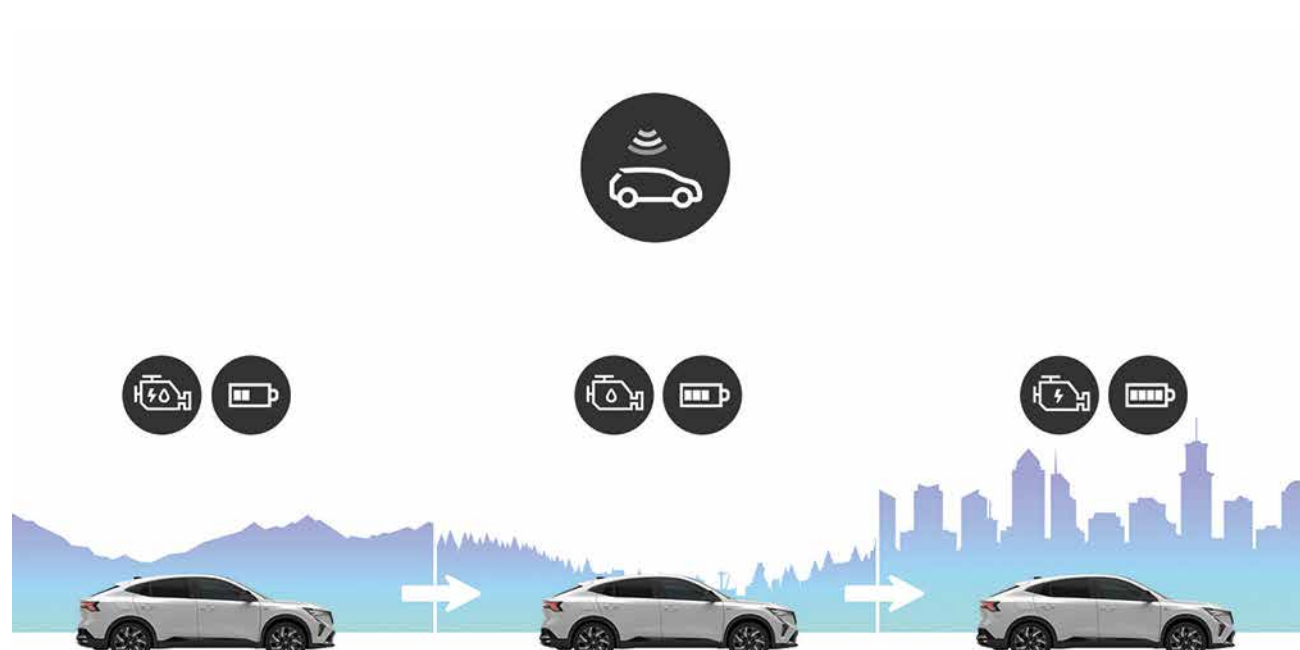

förutseende hybridkörning⁽¹⁾

Din bil anpassar sig till förbränningsmotor, hybrid eller 100 % elektrisk körning genom att kontinuerligt analysera din rutt för att veta när du kommer att köra genom en stad eller om sannolikheten är hög att du kommer att stöta på en viss miljö eller en trafikstockning. Resultatet av detta blir att du förbättrar bilens bränsleförbrukning och prestanda.



360-graders 3D-kamera

Bilder från 4 kameror återskapar bilens direkta omgivning i 360° och hjälper dig att manövrera bilen utan problem.



främre avkänning med panikkorrigering av bilens riktning

Systemet varnar dig för en potentiell kollision med ett omkörande fordon i körfältet bredvid. Om risken för kollision är stor korrigerar systemet bilens kurs automatiskt.



automatisk panikbromsning interurban / urban / fotgängare / cyklist

Detta system känner av fotgängare som närmar sig framifrån eller från sidan och stannar bilen om det uppstår en farlig situation. Det har aldrig varit säkrare att köra runt i stan, dag som natt.

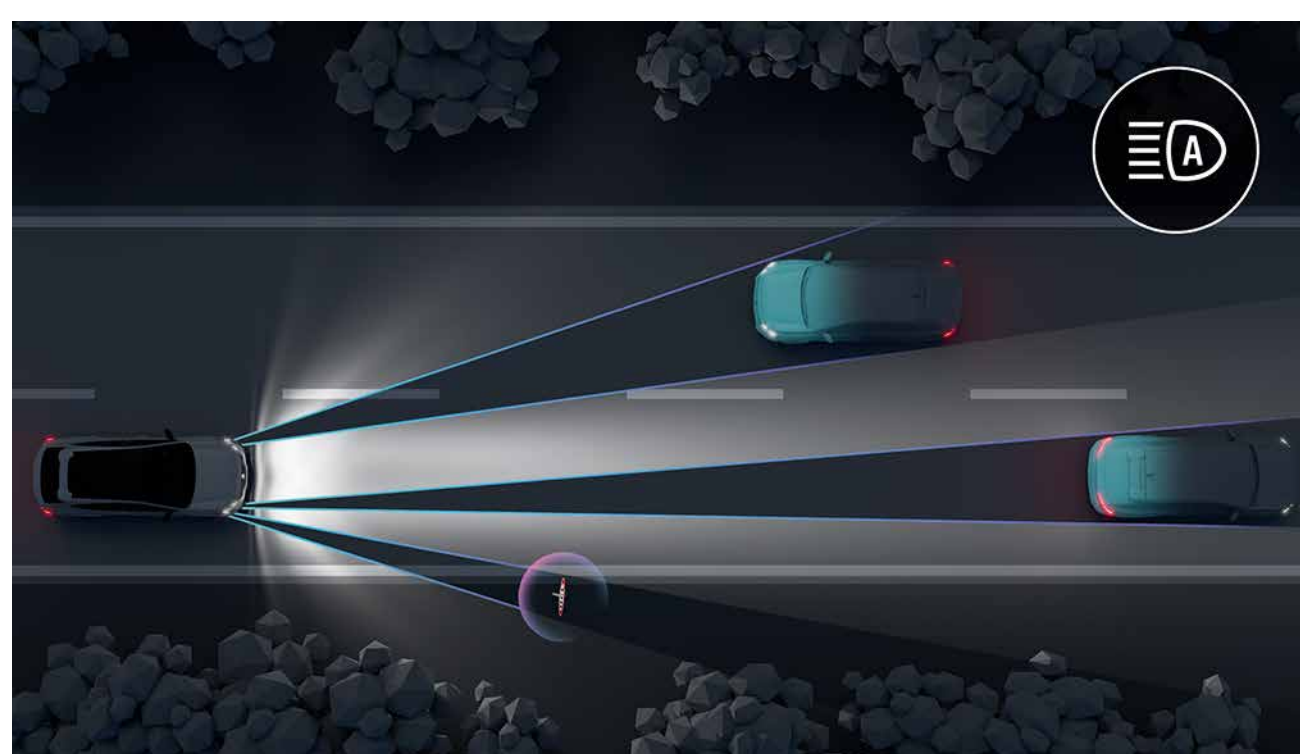

adaptiva Matrix-strålkastare (LED)

Systemet justerar automatiskt ljuskägglans form efter trafik- och väderförhållanden för att inte blända och optimerar förutsättningarna för mörkerseende.

förarassistans

active driver assist⁽¹⁾

- 9,3-tums Head up-display
- starthjälp i backe
- avståndsvarning
- släpstabiliseringsassistent
- automatisk växling mellan helljus/halvljus
- förutseende hybridkörning⁽¹⁾
- adaptiva Matrix-strålkastare (LED)
- LED-strålkastare matrix vision
- fartbegränsare
- farthållare
- adaptiv farthållare
- intelligent adaptiv farthållare

parkeringsensorer

- parkeringsradar bak
- parkeringssensorer fram
- parkeringssensorer på sidorna
- backkamera
- 360-graders 3D-kamera
- autoparkering

säkerhetsfunktioner

- filbytesvarnare
- trafikvarning vid urstigning
- dödvinkelvarnare
- varning för hinder bak vid utkörning från parkering
- filhållningsassistent
- bakre avkänning med panikkorrigering av bilens riktning
- främre avkänning med panikkorrigering av bilens riktning
- automatisk panikbromsning interurban / urban / fotgängare / cyklist
- automatisk panikbromsning i korsningar
- automatisk panikbromsning vid backning
- skyltavläsning
- skyltavläsning och fortkörningsvarnare⁽²⁾
- trötthetsvarningssystem

(1) ingår i 5 år. (2) ingår i 14 år. ovanstående utrustning är standard eller tillval

bygg din bil →

meny ↑

06. anpassning

exteriörfärger



Svart Étoilé (ml)



Grå Schiste (ml)



Röd Flamme (ml)



Pärlvit Satin (s)



Blå Summit (ml)



Blå Satin summit⁽¹⁾ (s)

s: satin (sidenmatt)

ml: metalliclack.

ej kontraktsevenliga foton som visas med alternativet svart tak

(1) endast tillgänglig för atelier Alpine-versionen.

bygg din bil →

meny ↑

06. anpassning

utrustning och interiörklädsel



esprit Alpine

exempel på standardutrustning:

- 3-delat baksäte (40/20/40) med plats för skidor
- 3D-frontgrill med bakgrund i satingrå schiste och främre stötfångare med silvergrå dekordelar
- 20-tums aluminiumfälgar i Sonic black-diamantlook
- elektriskt fällbara, justerbara och uppvärmda backspeglar
- 12-tums openR Link: anslutet multimediasystem med Google inbyggt och navigeringspaket (Google Maps och Google Assistant)⁽¹⁾ ingår gratis i 5 år, och infotainmentpaket (Google Play)⁽²⁾
- smart bakre armstöd med stöd för smartphone och surfplatta, 2 USB-C-uttag och mugghållare
- 3D-frontgrill med satinfärgad Summit-blue bakgrund
- 4Control advanced
- instrumentpanel i skiffer-finish
- 20-tums gjutna svarta aluminiumfälgar i svart diamantlook med rökig grå klarlack
- Alcantara/textil®-klädsel med upplyst "A"-logotyp



atelier Alpine

utöver esprit Alpine:

- atelier Alpine-emblem
- chassi utformat av Alpines ingenjörsteam
- 21-tums aluminiumfälgar i Chicane black diamantlook med rökgrå klarlack
- Alpinspecifik multi-sense med smidighetsreglage
- aktiv fjädring med förutseende kamera

(1) My Renault, Google Maps och Google Assistant-anslutna tjänster ingår utan kostnad i 5 år från det datum din bil levereras. (2) för användningen av appar nedladdade från Google Play krävs ett datapaket. Du kan dela din telefons anslutning med din Renault för att använda apparna. Det går även att ansöka om ett separat kontantkortsabonnemang med vår partner Orange (erbjudande utan åtagande), där dina första 3 GB är gratis (gäller i 6 månader).

06. anpassning

klädsel



Alcantara/textil®-klädsel av återvunnen textil med blå bakgrund/elegant textil med blå-vit-röda highlights⁽¹⁾⁽²⁾

fälgar och däck



20-tums castellet aluminiumfälgar i svart diamantlook med rökgrå lack⁽¹⁾



21-tums chicane aluminiumfälgar i svart diamantlook med rökgrå lack⁽²⁾

(1) esprit Alpine. (2) atelier Alpine.

[bygg din bil →](#)

[meny ↑](#)

06. anpassning

tillbehör



exklusiva sidosteg

Med sina rundade kanter och originella motiv förstärker de den sportiga stilen och smälter perfekt in i bilens design. Ett funktionellt tillbehör som gör det lättare att komma åt taket och skyddar karossen från stötar i vardagen.



spoiler för bagageutrymmet, blanksvart

Ge bagageutrymmets bakre linje en touch av klass för att betona den aerodynamiska profilen på Renault Rafale.



bekvämt vadderade nackstöd i baksätet

Dessa bidrar till komfort och elegans i din interiör och garanterar optimalt stöd för en förstklassig resa.

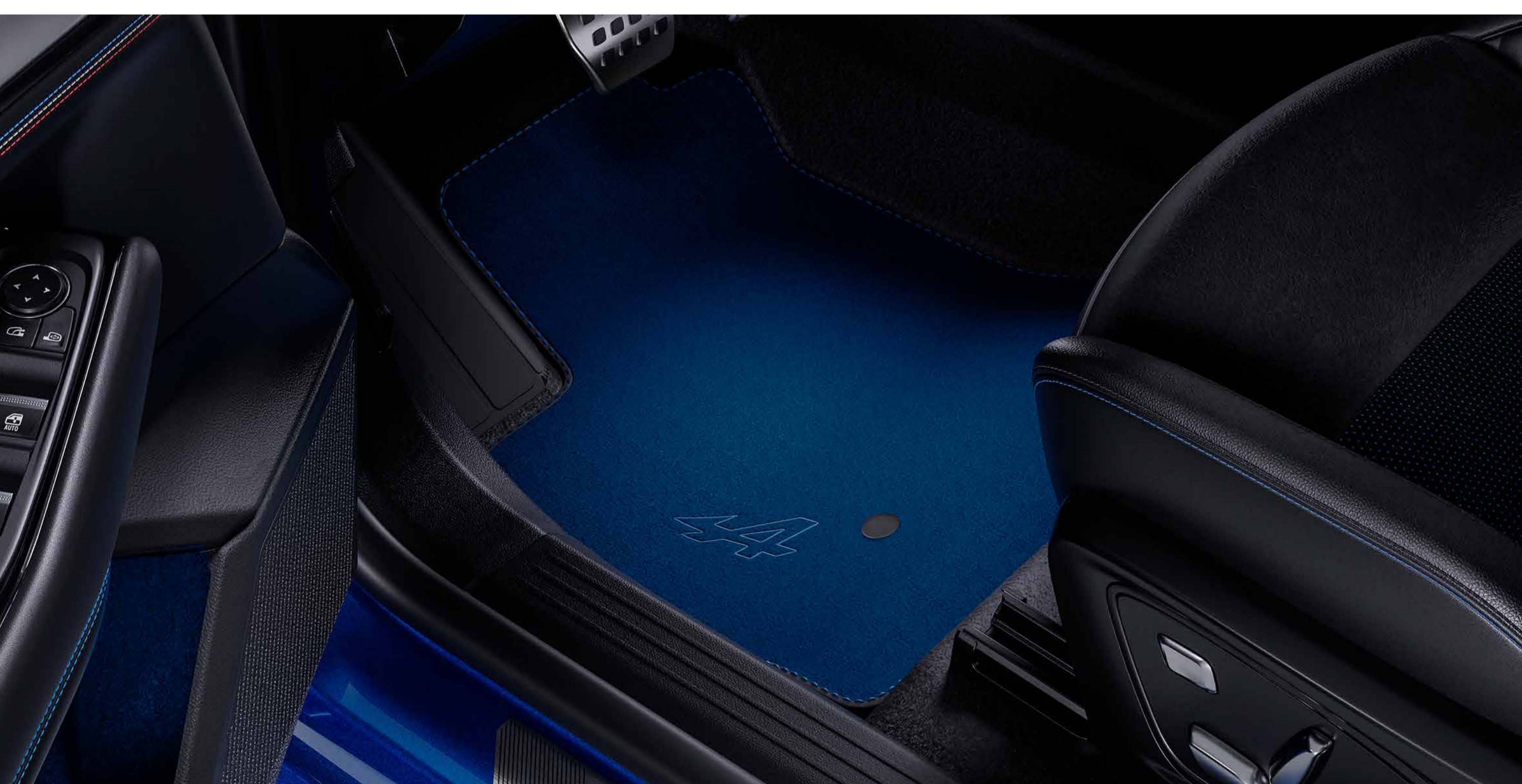

esprit Alpine-golv mattor

Förgyll interiören med en uppsättning mattor broderade med Alpine "A", blåa heltäckningsmattor och matchande highlights.



eldriven infällbar dragkrok

Den är osynlig när den är infälld för att bevara Renault Rafales design. Den är mycket enkel att använda och fälls ut automatiskt på bara några sekunder med en knapptryckning.

[bygg din bil →](#)

[meny ↑](#)

06. anpassning

motorer

E-Tech 4x4 300 hk	
energikälla	elhybrid + blyfri bensin (E10)
motor	
förbränningsmotor	3 cylindrar, 1,2 l turboladdad 110 kW/230 Nm
volym (cm ³)	1199
främre eldriven motor (kW/Nm)	50/205
bakre eldriven motor (kW/Nm)	100/200
kombinerad maxeffekt kW EEC (hk) vid ett motorvarvtal på (varv/min)	221 (300 hk) vid 4 500
kombinerat max. vridmoment (Nm EEC) vid ett motorvarvtal på (varv/min)	205 + 205 (icke-kumulativ) vid 1 750
växellåda	Multimode, intelligent automatik (15 lägen)
motortyp	turbo med direktinsprutning
antal cylindrar/ventiler	3/12
chassi och styrning	
däckdimensioner	245/45 R20 – 245/40 R21
svängradie	10,4 med 4Control advanced
batterier	
typ	litiumjon
spänning (V)	400
kapacitet (kWh)	22
prestanda	
maxhastighet (km/h) ⁽¹⁾	175
0–100 km/h (s)	6,4
1 000 m från stillastående (s)	26,9
acceleration, mellannivå: 80 km/h till 120 km/h (s)	4,0
certifiering	
protokoll	WLTP ⁽²⁾
standard för avgasrening	Euro 6e
bränsleförbrukning och utsläpp⁽³⁾ WLTP	
koldioxid (g/km)	från 12 g/km till 15 g/km med ett 100 % laddat batteri från 132 g/km med ett oladdat batteri
förbrukning vid blandad körning (l/100 km)	från 0,5 till 0,6 g/km med ett 100 % laddat batteri från 5,8 med ett oladdat batteri
räckvidd och laddningsläge	
räckvidd (km)	"1 000 (total räckvidd) upp till 105 (100 % eldriven)"
laddningsläge	"självladdning vid bromsning och fartminskning + vid uttag och pol"
volym och vikt	
bränsletank (liter)	55 (inklusive 3 liter i reserv)
tjänstevikt (kg)	2 012 - 2 054
max. tillåten lastvikt (MPLW) (kg)	2 440
max. bromsad släpvikt (kg)	1 500

(1) elektroniskt låst hastighet. (2) WLTP (det globalt harmoniserade provningsförfarandet för lätta fordon); detta nya testprotokoll ger resultat som ligger mycket närmare den verkliga förbrukningen vid normal användning jämfört med NEDC-protokollet. (3) certifiering pågår – bränsleförbrukning och koldioxidutsläpp godkänns enligt en standardmetod. Metoden är densamma för alla tillverkare och gör det möjligt att jämföra fordon sinsemellan.

06. versioner



esprit Alpine & atelier Alpine

mått och volym

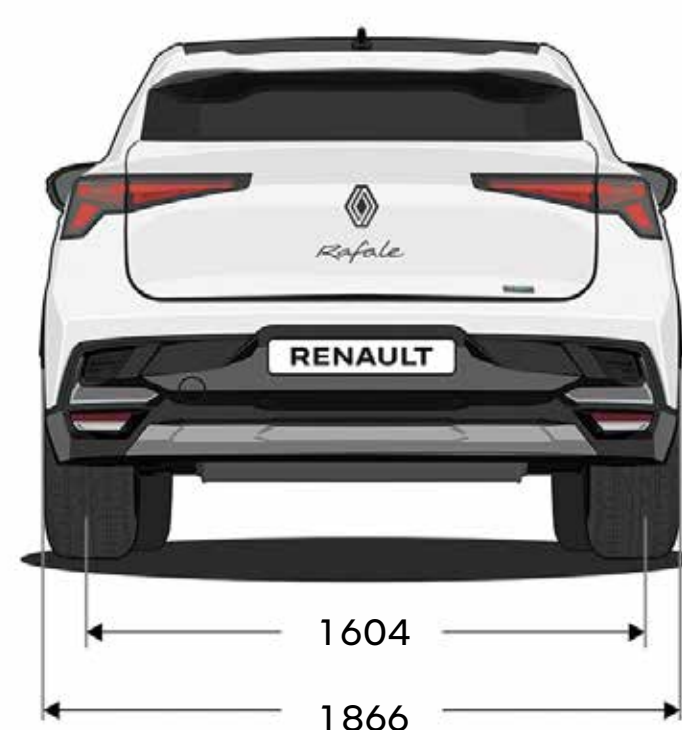
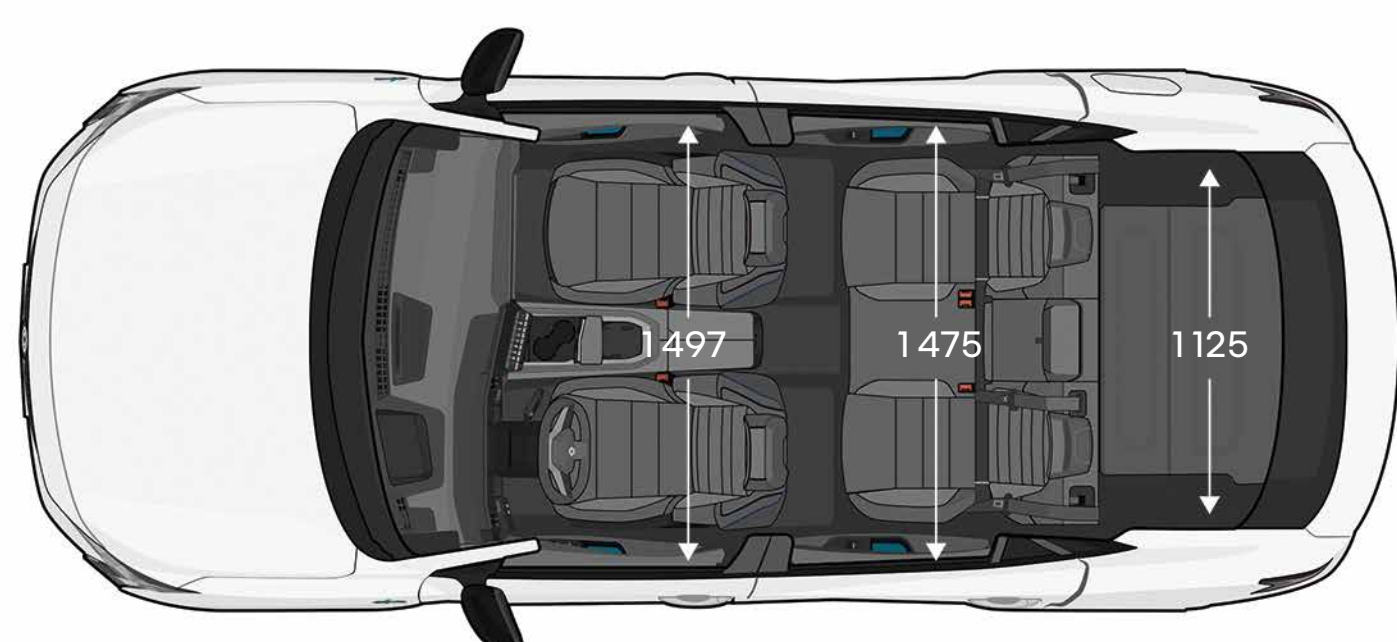
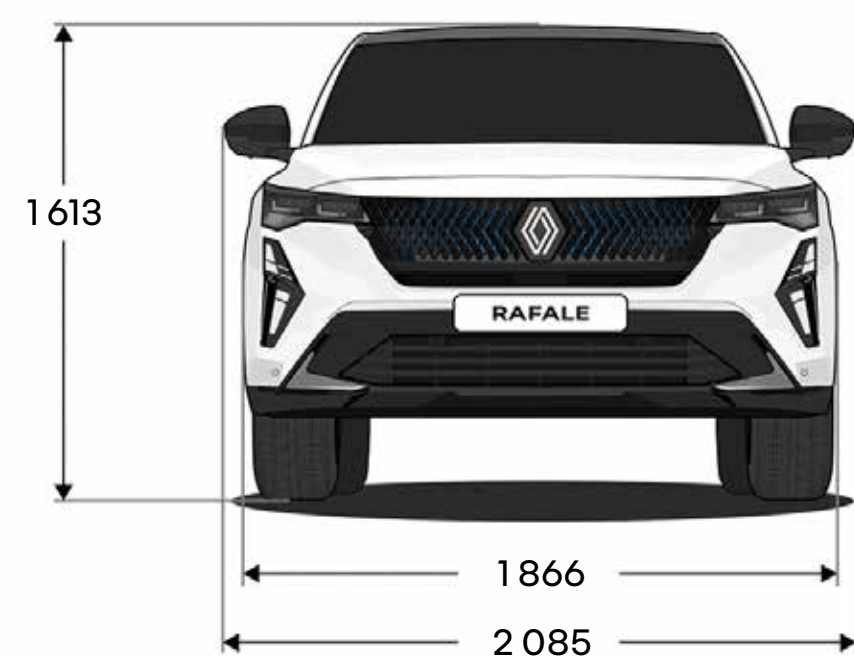
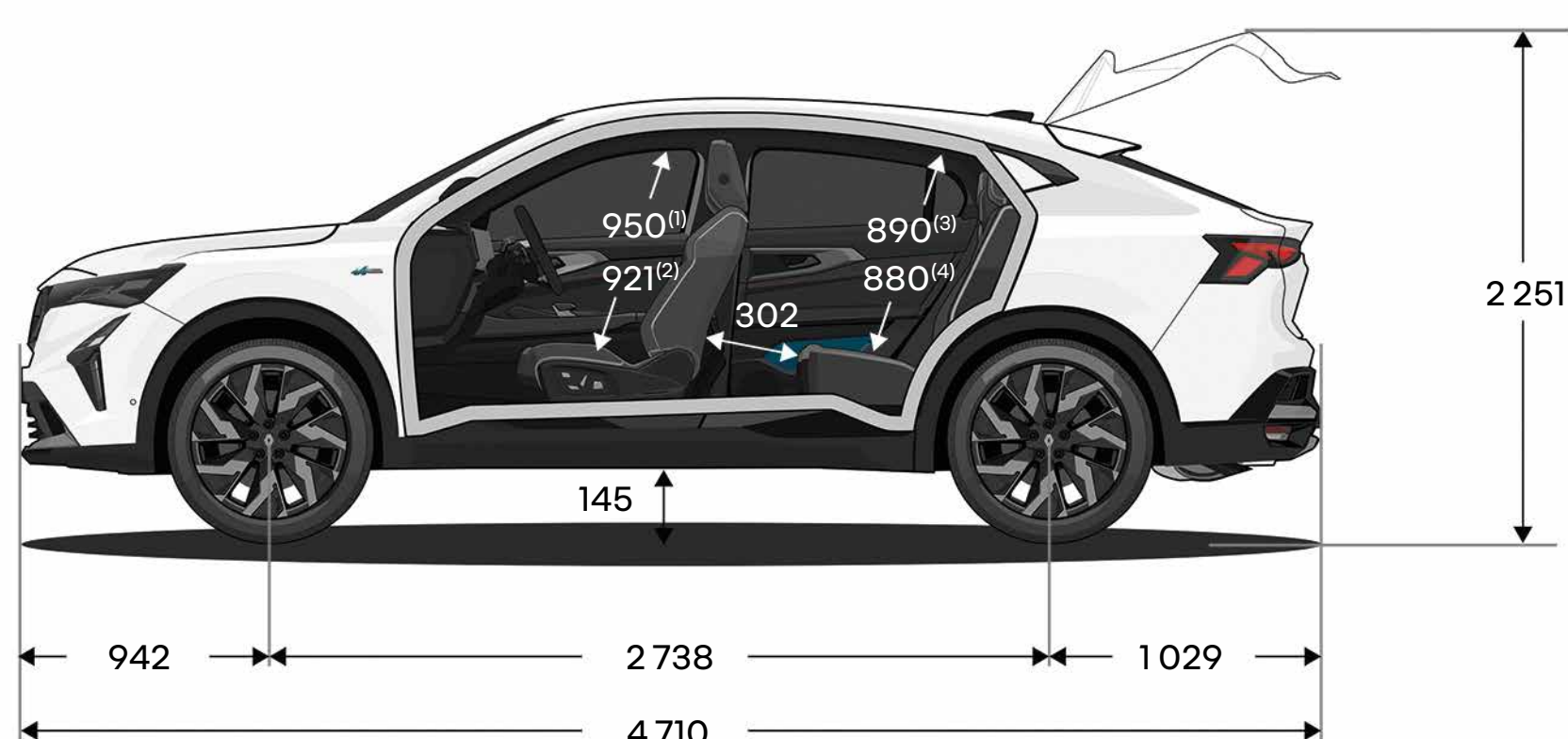

bagageutrymme (i liter)	E-Tech 4x4 300
min. bagageutrymmesvolym	535
max. bagageutrymmesvolym	1822
volym under bagageutrymmesgolv	4

mått i (mm).

[bygg din bil →](#)

[meny ↑](#)

human first är ett omfattande säkerhetsprogram utvecklat av Renault i samarbete med forskare, experter och räddningstjänst.

eftersom vägsäkerhet berör alla som använder vägarna, såväl fotgängare som cyklister och bilister, har Renaults human first-program som syfte att:

- 1. förebygga olyckor genom att utveckla säkerhetsutrustning och avancerade förarassistans- och säkerhetssystem**
upp till 32 avancerade förarassistanssystem / fler än 60 säkerhetsfunktioner, upp till 7 krockkuddar, barnstolar (Isofix), Renaults Fixe4sure-lösning/ över 2 000 säkerhetsrelaterade patent registrerade sedan 1970
- 2. hantera olyckor när de väl händer genom att bygga vidare på innovationer framtagna i samarbete med räddningspersonal**
QRescue / Fireman Access / över 5 000 brandmän utbildade under 10 år i flertalet världen över / cirka 400 bilar om året donerade i utbildningssyfte
- 3. minska antalet olyckor och olyckornas svårighetsgrad genom stora investeringar i forskning och utveckling**
säkerhetsbetyg / säkerhetscoacher / anslutna tjänster / big data / system med artificiell intelligens och cybersäkerhet

[läs mer om human first-programmet](#)



Alla försiktighetsåtgärder vidtogs för att säkerställa att informationen i denna broschyr var korrekt och uppdaterad vid tiden för publiceringen. Dokumentet har skapats utifrån prototyper och modeller som används före lansering. I enlighet med företagets kontinuerliga produktutveckling förbehåller RENAULT sig rätten att när som helst ändra specifikationer, bilar och tillbehör som beskrivs och avbildas här. Renaults återförsäljare får meddelande om alla sådana ändringar så snart som möjligt. Beroende på försäljningsland kan versionerna variera, och viss utrustning kan vara otillgänglig (som standard, tillval eller tillbehör). Kontakta din lokala återförsäljare för den senaste informationen. På grund av mediebegränsningar kan färgerna i den här broschyren avvika något från de verkliga färgerna på lack och klädsel i kupén. Med ensamrätt. Det är förbjudet att helt eller delvis, oavsett metod och format, mångfaldiga hela eller delar av den här broschyren utan att först ha inhämtat skriftligt godkännande från Renault.

Publicis - fotografier: A. Doroszewicz, © Renault Marketing 3D-Commerce - Pagecran - november, 2024.
Renault s.a.s, ett franskt aktieföretag med ett aktiekapital på 533 941 113 00 euro / 122-122 bis avenue du Général Leclerc - 92100 Boulogne-Billancourt Cedex, Frankrike - Företagsnummer hos handelsregistret i Nanterre B 780 129 987 / Tel. : 0806 00 20 20.
RN Nordic AB, Box 1028, 164 21 Kista

Renault rekommenderar 



[bygg din bil →](#)

[meny ↑](#)